

8.5 Anschluss RSC - Typ „INTERN“ (Platine im Motor):

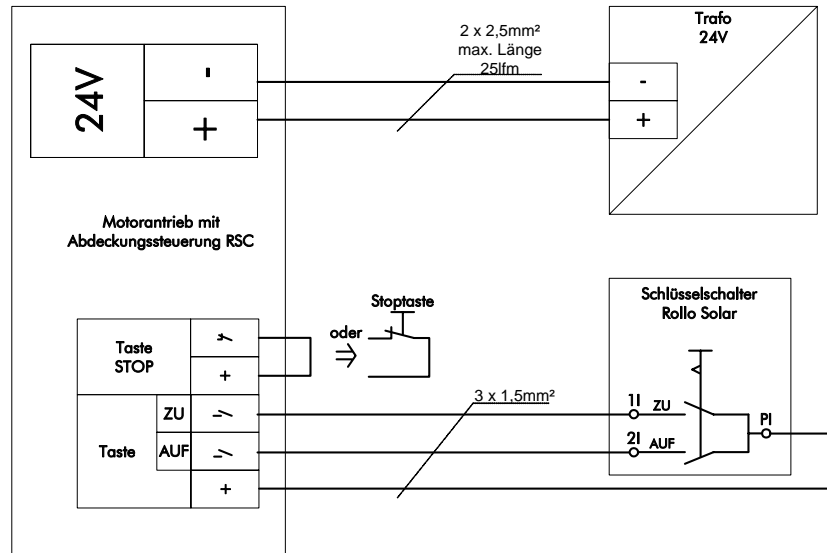

Mit Schlüsselschalter von „Rollo Solar“

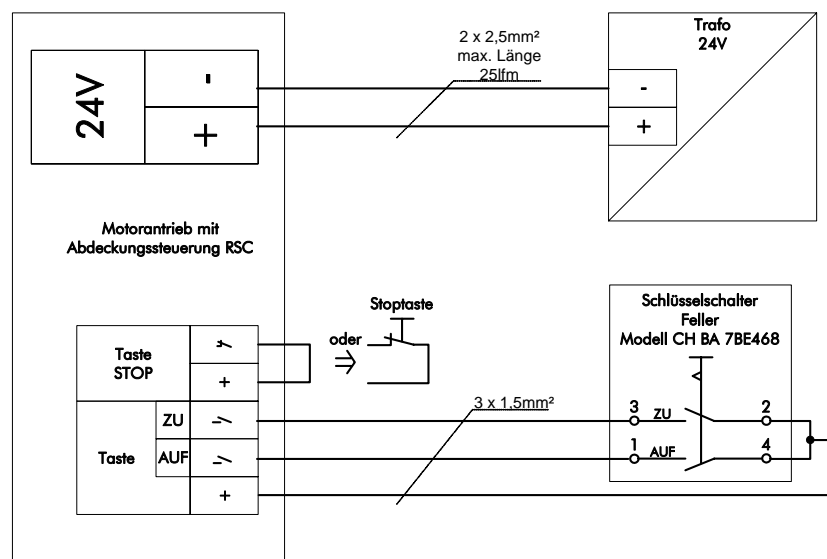

Mit Schlüsselschalter von „Feller - Modell CH BA 7BE468“:

Beschreibung:

Die Abdeckungssteuerung RSC ist direkt am Motor montiert. Die Versorgungsspannung wird über einen externen Trafo angeschlossen.

Die Bedieneinheit besteht aus einem Schlüsselschalter mit einer Nullstellung.

Der Betriebsmodus auf der Abdeckungssteuerung muss auf Schalterbetrieb eingestellt werden.

Hinweis: Falls Motordrehrichtung und Schalterbedienung nicht übereinstimmt, sind die Drähte der Klemmen am Schlüsselschalter für AUF und ZU zu tauschen.