

Ansicht "X"  
Detail "X"

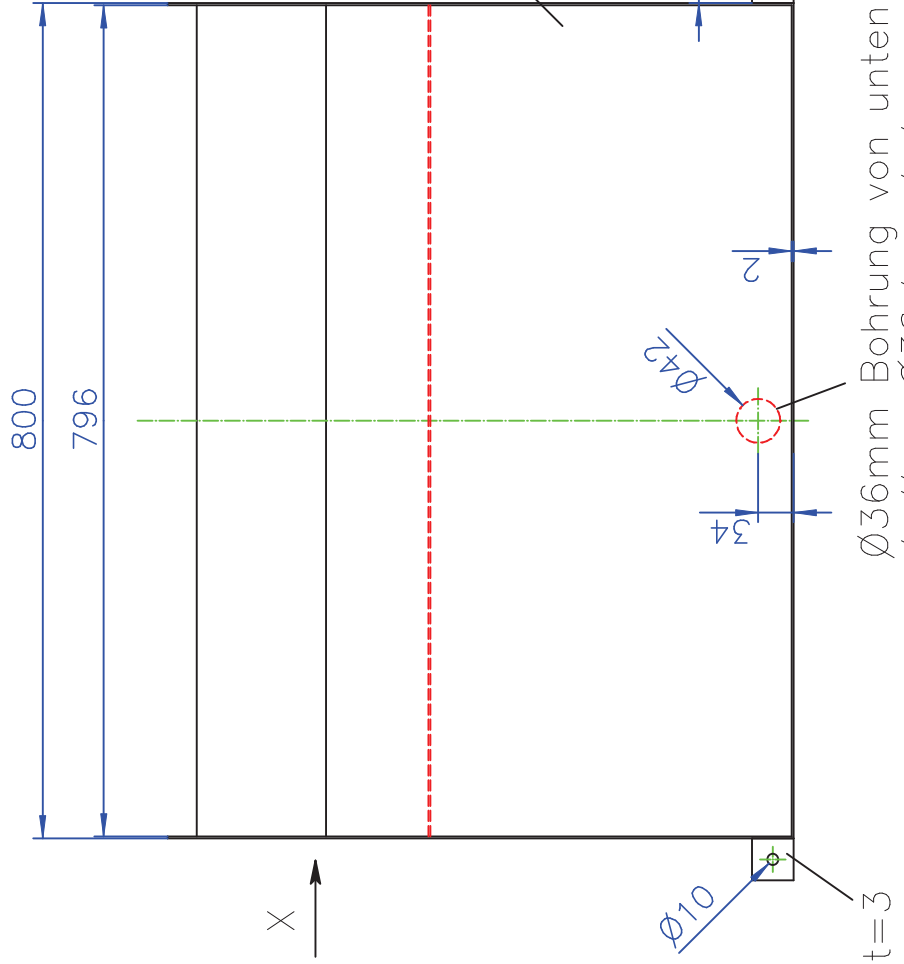
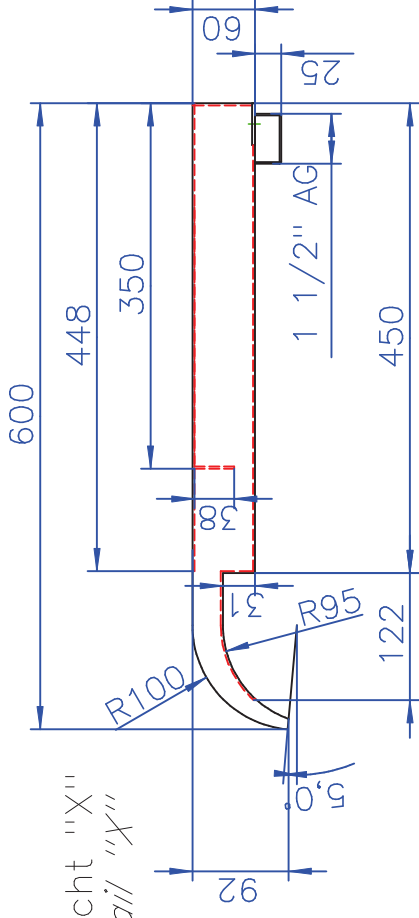

Deckel oben verschraubt

Ø36mm Bohrung von unten  
bottom Ø36 bore hole

Oberfläche poliert  
surface polished

Längertoleranzen		Abweichung		G. Eichenwald		Maßstab:	
von	bis	-10mm	+1,00mm	GmbH & Co KG		Kunde:	
100,0mm	389,9mm	400,0mm	+2,00mm	Ruhstrasse 60		Kom.:	
	599,9mm		+3,00mm	D-41469 Neuss		Material: 304 / 316	
	600,0mm		+4,00mm	Tel 02137/91787-0		Bezeichnung	
Winkeltoleranzen		Abweichung		Fax 02137/91787-17		Mod.71, Wandauslauf	
von	bis	1°	360°	2009		CASCADE 800mm	
			+0,5°	giz.		71 25 32 B	
B	überarbeitet	21.02.11	Av	Datum		Name	
A	überarbeitet	27.01.10	Av	04.11.		Avclar	
Code	Änderung	Datum	Name				
ALLE RECHTE VORBEHALTEN! Diese Zeichnung ist urheberrechtlich geschützt und darf ohne unsere Genehmigung weder kopiert, noch Dritten vor allem Wettbewerbsfirmen vorgelegt oder ausgetauscht werden.							

Änderungen vorbehalten