

Blechdicke t=2mm

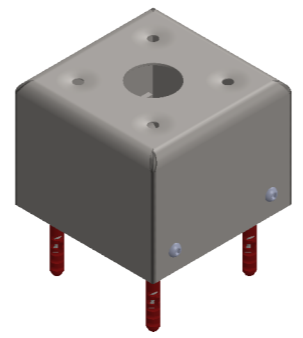
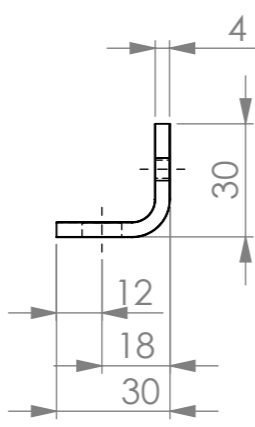
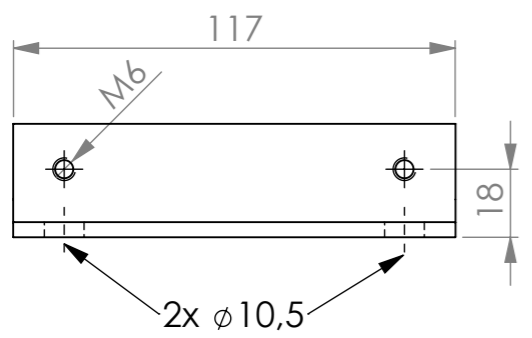

HOLM DURCHMESSER: --		RADIUS: --		GEZEICHNET VON: G.Breuer	DATUM: 17.01.2020																				
Lineartoleranzen: < 1000mm = +/- 1,00mm < 4000mm = +/- 2,00mm < 6000mm = +/- 3,00mm > 6000mm = +/- 4,00mm		Winkeltoleranzen: 1° - 360° = +/- 0,5°		Kunde: Eichenwald																					
		<b>G.Eichenwald GmbH &amp; Co KG</b> Ruhrstraße 60 D-41469 Neuss Tel 02137 / 91787-0 Fax 02137 / 91787-17		Kommission: --																					
<table border="1"> <thead> <tr> <th>Code</th> <th>Änderung</th> <th>Name</th> <th>Datum</th> </tr> </thead> <tbody> <tr> <td>A</td> <td>überarbeitet</td> <td>Av</td> <td>14.01.10</td> </tr> <tr> <td>B</td> <td>überarbeitet</td> <td>Av</td> <td>15.06.10</td> </tr> <tr> <td>C</td> <td>Maßkorrektur</td> <td>Av</td> <td>16.08.11</td> </tr> <tr> <td>D</td> <td>überarbeitet</td> <td>Breuer</td> <td>17.01.20</td> </tr> </tbody> </table>		Code	Änderung	Name	Datum	A	überarbeitet	Av	14.01.10	B	überarbeitet	Av	15.06.10	C	Maßkorrektur	Av	16.08.11	D	überarbeitet	Breuer	17.01.20	<b>IDEAL</b> EDELSTAHL		BENENNUNG: Modell 66 Montagesockel	
Code	Änderung	Name	Datum																						
A	überarbeitet	Av	14.01.10																						
B	überarbeitet	Av	15.06.10																						
C	Maßkorrektur	Av	16.08.11																						
D	überarbeitet	Breuer	17.01.20																						
ÄNDERUNGEN VORBEHALTEN!		WERKSTOFF: <b>V4A</b>		ZEICHNUNGSNR. <b>66 55 02-D</b>																					
ALLE RECHTE VORBEHALTEN! Diese Zeichnung ist urheberrechtlich geschützt und darf ohne unsere Genehmigung weder kopiert, noch Dritten -vor allem Wettbewerbsfirmen- vorgelegt oder ausgehändigt werden				BLATT 1 VON 1	MASSSTAB:1:2																				

A3